

Pos.	Art-Nr.	Bezeichnung	Item	Désignation	Denominación
01	20021	Spannschraube	Clamping screw	Tendeur	Tornillo tensor
02	10014	Gummiunterlegscheibe	Rubber washer	Disque en caoutchouc	Arandela de soporte de caucho
03	20020	Schraube 4,2x19	Screw 4,2x19	Vis 4,2x19	Tornillo 4,2x19
04	20019	Mitnehmerscheibe	Driver disc	Flasque d'entraînement	Arandelas de arrastre
05	20006	Schraube 3,5x13	Screw 3,5x13	Vis 3,5x13	Tornillo 3,5x13
06	30802	Lagerklemmring	Clamp ring	Anneau de serrage	Anillo de sujeción
07	20026	Passscheibe 25x35x0,5	Shim washer 25x35x0,5	Rondelle d'ajustage 25x35x0,5	Arandela de ajuste 25x35x0,5
08	30800	Rillenkugellager, 25x47x12	Bearing, 25x47x12	Roulement a billes, 25x47x12	Cojinete, 25x47x12
09	30700	Linsenkopfschraube 3x16	Rounded head screw 3x16	Vis à tête bombée 3x16	Tornillo alomado 3,5x16
10	30600	Gehäusedeckel	Cover	Couvercle	Tapa de la caja
11	30501	Kunststoffzahnrad ø135	Plastic pinion ø135	Pignon en plastique ø135	Rueda dentada de plástico ø135
12	77200	Winkelgetriebe mit Gehäuseoberteil	Mitre-gear with case top	Engrenage angulaire + partie supérieure	Engranaje angular con parte superior
12.01	01261	Linsenkopfschraube M4x16	Rounded head screw M4x16	Vis à tête bombée M4x16	Tornillo alomado M4x16
13	46200	Düsenhalter	Nozzle pipe	Support de tuyère	Sopporte de boquilla
14	46100	Düse	Nozzle	Tuyère	Boquilla
15	73900	Schlauchverschraubung	Hose connection	Fermeture de tuyau	Conexión de manguera
16	78100	Wasserschlauch 320 mm	Water hose 320 mm	Tuyau d'eau 320 mm	Manguera de agua 320 mm
17	77900	Hebelventil	Lever valve	Valve de levier	Válvula a palanca
18	69213	Zylinderkopfschraube M4x10	Cylinder head screw M4x10	Vis cylindrique M4x10	Tornillo cilíndrico M4x10
19	79624	Wasserschlauch 2,3 m	Water hose 2,3 m	Tuyau d'eau 2,3 m	Manguera de agua 2,3 m
20	73800	Wasserschlauch 600 mm	Water hose 600 mm	Tuyau d'eau 600 mm	Manguera de agua 600 mm
22	73700	Wasserpumpe	Water pump	Pompe à eau	Bomba de agua
23	77300	Verbindungsrohr kpl.	Connection tube cpl.	Tube de connection cpl.	Tubo de unión cpl.
23.01	77400	Verbindungsstück	Connection piece	Connecteur	Pieza de conexión
23.02	30007	Schraubenset	Screw Set	Kit de vis	Juego de tornillos
23.03	77501	Kunststoffrohr	Plastic tube	Tube en plastique	Tubo plástico
23.04	77502	Rohrkappe	Tube cap	Capuchon de tube	Tapa para tubo
24	79625	Schutzmantel 2,3 m	Protective sheathing 2,3 m	Enveloppe protectrice 2,3 m	Manguito protector 2,3 m
25	74600	Tankdeckel	Tank cap	Couvercle du réservoir	Tapa de tanque
26	46800	Linsenkopfschraube M4x12	Rounded head screw M4x12	Vis à tête bombée M4x12	Tornillo alomado M4x12
27	74300	Wassertank	Watertank	Tank d'eau	Tanque de agua
28	74700	Motorabdeckung	Motormasking	Couvercle de moteur	Cubierta del motor
29	72603	Gehäuse	Casing	Carcasse	Caja
30	10042	Wippschalter	Switch	Bouton	Commutador

Pos.	Art-Nr.	Bezeichnung	Item	Désignation	Denominación
31	10019	Kabelknickschutz	Cable bend protection	Protection anti-courbure de câble	Atornilladura de cables
32	72304	Blechwanne	Metal vat	Bassine	Cuba de chapa
33	72301	Schraubenset zur Motorerdung	Screw Set	Kit de vis	Juego de tornillos
34	72100	Schraubenset für Motor, hinten	Screw Set motor, back side	Kit de vis moteur, arrière	Juego de tornillos
35	72302	Schraubenset für Motor, seitlich	Screw Set motor, sideways	Kit de vis moteur, latéral	Juego de tornillos
36	75600	Zylinderkopfschraube M8x20	Cylinder head screw M8x20	Vis cylindrique M8x20	Tornillo cilíndrico M8x20
37	75300	Bügelgriff, klein	Handle	Poignée	Empuñadura, baja
38	75500	6kt Mutter M8	Hexagonal nut M8	Ecrou hexagonal M8	Tuerca hexagonal M8
39	69212	6kt Mutter M4	Hexagonal nut M4	Ecrou hexagonal M4	Tuerca hexagonal M4
40	75101	Schraubenset für Gurte	Screw Set	Kit de vis	Juego de tornillos
41	75103	Schraubenset für Gurte	Screw Set	Kit de vis	Juego de tornillos
42	74901	Gurte (paarweise)	Belts (pair)	Courroies (paire)	Cinturón (par)
43	46100	Düse	Nozzle	Tuyère	Boquilla
44	46300	Kunststoffdichtung	Plastic seal	Rondelle en plastique	Sello de plástico
45	06350	Winkelstück	Angular piece	Pièce angulaire	Pieza en ángulo
46	46400	Rändelmutter M4	Knurl nut M4	Ecrou moleté M4	Tuerca moleteada M4
47	10035	Linsenkopfschraube 4x12	Rounded head screw 4x12	Vis à tête bombée 4x12	Tornillo alomado 4x12
48	79620	Biegsame Welle 2,3 m kpl.	Flexible drive shaft 2,3 m cpl.	Arbre flexible 2,3 m cpl.	Eje flexible 2,3 m cpl.
48.01	79621	Schutzschlauch 2,3 m	Protective hose 2,3 m	Tuyau protecteur 2,3 m	Manguera protectora 2,3 m
48.02	79622	Wellensee 2,3 m	Shaft core 2,3 m	Ame d'arbre 2,3 m	Base del eje 2,3 m
48.03	20033	Sperrfeder	Locking spring	Ressort d'arrêt	Resorte de bloqueo
99	70110	Kunststoffkoffer	Plastic case	Mallette en matière plastique	Maleta plástica

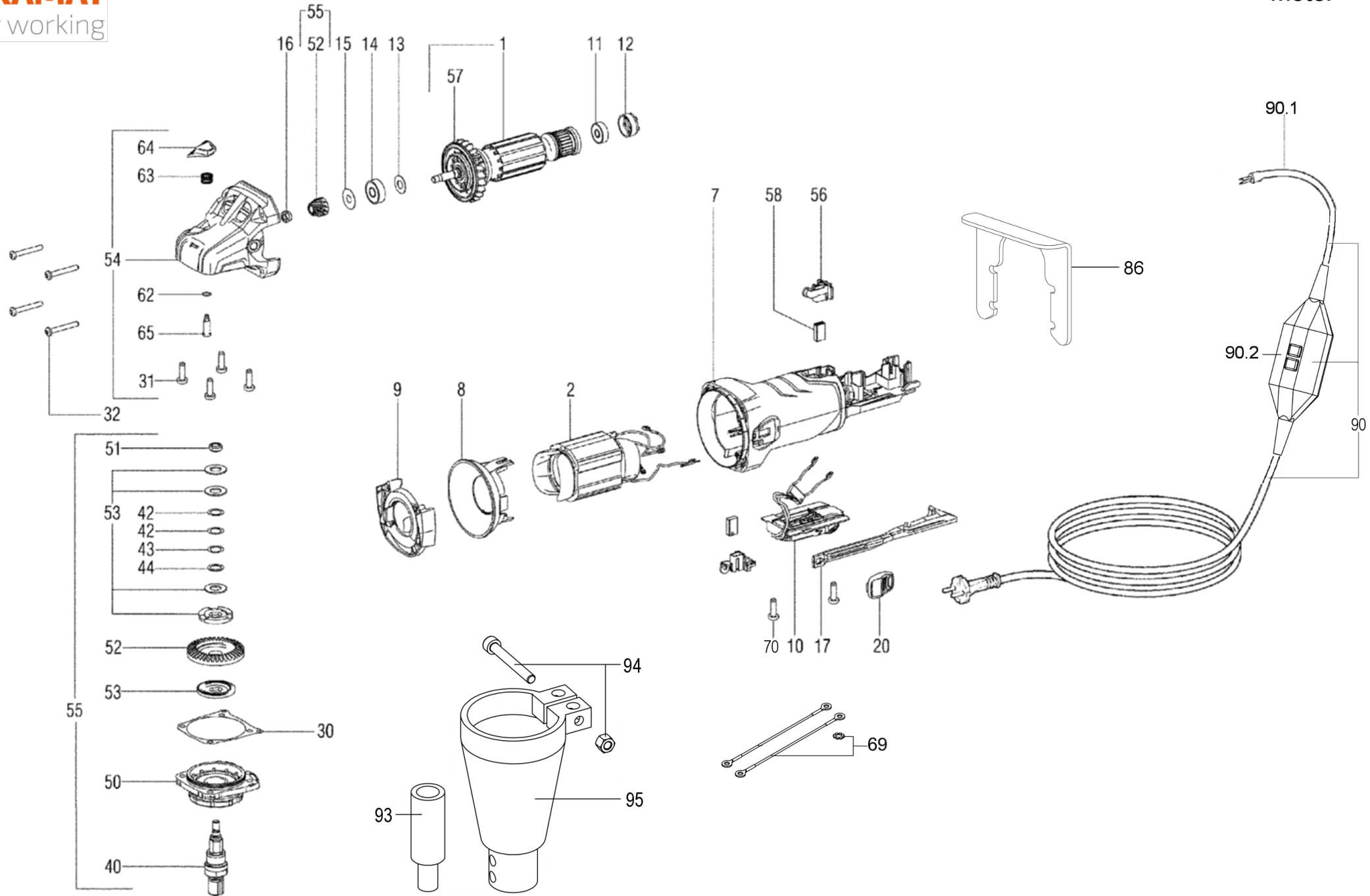

Pos.	Art-Nr.	Bezeichnung	Item	Désignation	Denominación
01	05018	Anker vollst., 230 V	Armature cpl., 230 V	Induit cpl., 230 V	Inducido cpl., 230 V
02	05020	Feldpaket mit Wicklung, 230 V	Field coil with winding, 230 V	Inducteur avec bobinage, 230 V	Inductor con bobinado, 230 V
07	05062	Motorgehäuse	Motor housing	Carter du moteur	Carcasa de motor
08	05038	Luftleitscheibe	Baffle	Diffuseur	Chapa guia aire
09	05039	Luftleitscheibe	Baffle	Diffuseur	Chapa guia aire
10	05063	Elektronikeinheit, 230 V	Electronic unit, 230 V	Carte électronique, 230 V	Unidad electrónica, 230 V
11	07607	Rillenkugellager, 6x19x6	Bearing, 6x19x6	Roulement a billes, 6x19x6	Cojinete, 6x19x6
12	07608	Gummibuchse	Rubber bushing	Boite en caoutchouc	Casquillo de goma
13	07604	Passscheibe 8,05x17x0,4	Shim washer 8,05x17x0,4	Rondelle d'ajustage 8,05x17x0,4	Arandela de ajuste 8,05x17x0,4
14	05015	Rillenkugellager, 8x22x7	Bearing, 8x22x7	Roulement a billes, 8x22x7	Cojinete, 8x22x7
15	07656	Passscheibe 7,05x19,5x0,2	Shim washer 7,05x19,5x0,2	Rondelle d'ajustage 7,05x19,5x0,2	Arandela de ajuste 7,05x19,5x0,2
16	07601	Sechskantmutter	Hex nut	Ecrou hexagonal	Tuerca hexagonal
17	05051	Schaltstange	Switch rod	Bielle d'attaque	Varilla de conexion
20	05056	Schaltschieber	Switch slide	Curseur de commande	Corredera de conexion
30	05035	Flachdichtung	Gasket	Joint plat	Junta plana
31	07613	Linsenkopfschraube M5x16	Rounded head screw M5x16	Vis à tête bombée M5x16	Tornillo alomado M5x16
32	05010	Linsenblechschraube	Slotted pan head screw	Vis à tête cylindrique	Tornillo de cabeza redonda
40	05042	Schleifspindel	Spindle	Broche porte-meule	Husillo de amolar
42	07617	Passscheibe 10,2x14,8x0,2	Shim washer 10,2x14,8x0,2	Rondelle d'ajustage 10,2x14,8x0,2	Arandela de ajuste 10,2x14,8x0,2
43	05013	Scheibe 10,2x14,8x0,1	Disc 10,2x14,8x0,1	Disque 10,2x14,8x0,1	Arandela 10,2x14,8x0,1
44	07619	Passscheibe 10,2x14,8x0,5	Shim washer 10,2x14,8x0,5	Rondelle d'ajustage 10,2x14,8x0,5	Arandela de ajuste 10,2x14,8x0,5
50	05054	Flansch	Flange	Bride	Brida
51	05040	6kt Mutter	Hexagonal nut	Ecrou hexagonal	Tuerca hexagonal
52	05026	Tellerrad mit Ritzel	Bevel gear with pinion	Roue conique avec pignon	Pinon corona con pinon
53	05027	Reibscheibensatz	Friction washer set	Disque de friction	Arandela de tope
54	05028	Getriebegehäuse	Gear housing	Carter du reducteur	Carcasa engranaje
55	05033	Sicherungskupplung mit Ritzel	Safety clutch with pinion	Debrayage de securite avec pignon	Embrague de seguridad c.pinon
56	05030	Kohlehalter (paarweise)	Carbon brush holder (pair)	Support charbon (paires)	Porta escobillas (par)
57	05025	Lüfter mit Staubschutzkorb	Fan with dust guard	Ventilateur avec cage protecteur	Ventilador c. proteccion antipolvo
58	05029	Kohlebürsten (paarweise)	Carbon brushes (pair)	Balais de charbon (paire)	Escobillas de carbón (par)
62	07611	O-Ring	O-ring	Joint torique	Anillo "o"
63	07610	Druckfeder	Pressure spring	Ressort de pression	Resorte de presion
64	05055	Druckknopf	Press button	Bouton de pression	Boton pulsador
65	05041	Bolzen	Bolt	Boulon	Perno

Pos.	Art-Nr.	Bezeichnung	Item	Désignation	Denominación
69	72063	Erdungskabel	Grounding cable	Câble de terre	Cable a tierra
70	05064	Linseblechschraube 3x12	Slotted pan head screw 3x12	Vis 3x12	Tornillo 3x12
86	72401	Kohlebürstenhalterung	Holder for carbon brushes	Support pour balais de charbon	Soporte de escobillas de carbón
90	73603	Kabel mit PRCD (10 mA)	Cable with RCD (10 mA)	Câble avec PRCD (10 mA)	Cable con PRCD (10 mA)
90.01	73601	Kabel	Cable	Câble	Cable
90.02	73602	PRCD (10 mA)	RCD (10 mA)	PRCD (10 mA)	Interruptor PRCD (10 mA)
93	07662	Wellenadapter	Shaft adapter	Adaptateur de l'arbre	Adaptador del eje
94	07659	Schraubenset	Screw Set	Kit de vis	Juego de tornillos
95	79706	Getriebekappe	Gear cap	Couvercle du réducteur	Capuchón del engranaje